



INDUTAR

20 Anos

KATRINA

F3



EL ESMERO DEL PLANTÍO DIRECTO PASA POR ESE CAMINO

KATRINA F3

KATRINA realiza el acamamiento homogéneo de la cobertura vegetal y el manejo adecuado de la paja, aumentando la durabilidad de la materia orgánica, protegiendo el suelo en el exceso de lluvia, en la retención de humedad, en el control de invasores y en la preservación de los nutrientes, estableciendo un estándar ideal de plantío. Las diferentes configuraciones de las navajas de acero actúan de forma efectiva en el corte o estrangulamiento de la paja, controlando las diversas culturas.

KATRINA contribuye de forma ecológica correcta en la conservación del suelo, disminuyendo significativamente el uso de productos fitosanitarios, controlando de manera sostenible la contaminación de la labranza y manteniendo las tierras productivas a lo largo de los años.

Único del mercado Brasileño con sistema de accionamiento hidráulico, nivelación y dupla articulación en todas las secciones, permitiendo el mejor acompañamiento del suelo en diversos terrenos, tornando fácil y ágil su operación, sea en el modo trabajo o en el sistema de transporte, cuyo accionamiento permite el desplazamiento por carreteras y la movimentación en el parque de máquinas.



El Katrina disponibiliza una versión de enganche en el tractor

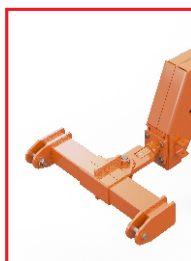

Tercer Punto

dimensiones del producto

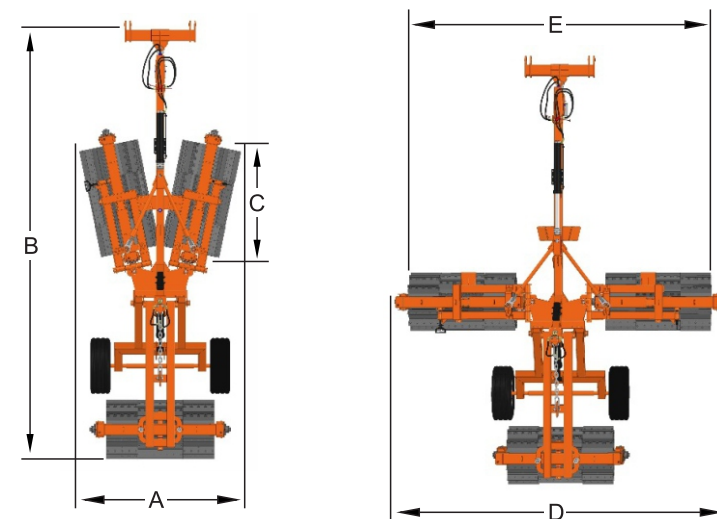

DIMENSIONES

DIMENSIONES	KATRINA F3
(A) Anchura en transporte	2200 mm
(B) Largura	6000 mm
(C) Anchura de cada rollo	1500 mm
(D) Anchura total	4740 mm
(Ê) Anchura de aplanamiento	4300 mm
Diámetro de los rollos	600 mm
Diámetro de los rollos con cuchillo	830mm
Láminas por Rollo	36 un
Peso aproximado	2700 kg
Lastre de cada rollo	450 litros
Potencia requerida	75 a 100 CV
Lastre Total	4050 Kg

Consulte Normas y Garantías

Clasificación Fiscal: 84368000

Código Finame: 3359663

Patente PI 1002678.0



INDUTAR